

CORREAS ESPECIALES

Recubrimientos

Nuestra gama de productos

La fabricación de todos nuestros productos se basa en la adquisición de correas transportadoras producidas industrialmente, como correas dentadas, correas Poly-V, correas V y correas transformadas en cintas transportadoras especiales.

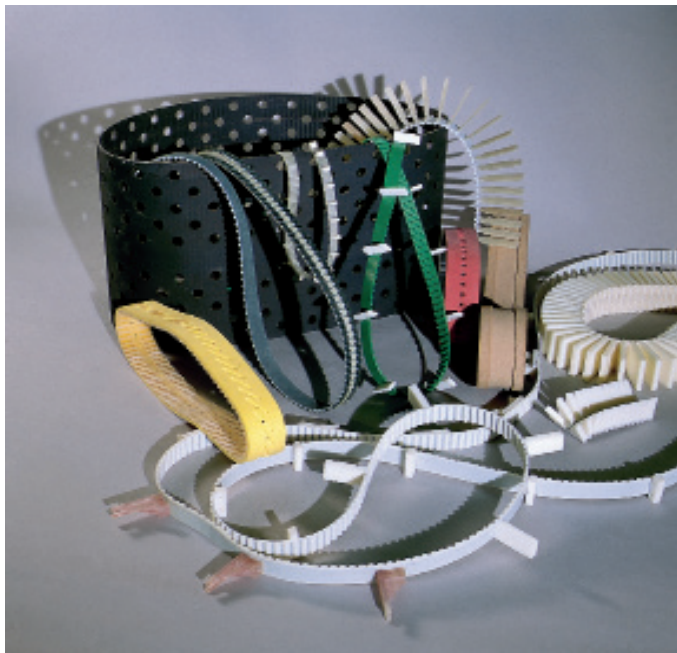

Equipamiento básico:

- Centros/instalaciones de pulverización PU
- Tecnología de vulcanización (prensas y autoclaves)
- Tecnología de corte al agua
- Máquinas CNC
- Departamento de construcción y taller mecánico para la rápida construcción del equipo de producción.
- Tecnología moderna en soldadura/unión de plásticos.
- Equipos para recubrimiento de silicona
- Completa gama de maquinaria para el recubrimiento y grabado de correas

Técnicas de pulido

- Recubrimiento de correas abiertas/ cerradas sinfín.
- Proceso mecánico CNC
- Soldado de dientes
- Soluciones especiales

Existe una infinidad de opciones para el acabado de correas. Si usted está buscando solución a una aplicación específica, no dude en contactar con nosotros.

Equipos y dispositivos

- Prensas de soldadura
- Máquinas portátiles de corte

Servicios

- Corte de agua
- Pulverizado de PU
- Medición de la conductividad eléctrica



Recubrimientos

Servicios

Corte al agua

Nuestra última inversión es una máquina de corte por agua que adquirimos mayormente para el corte de goma y plástico en operaciones 2-D, para nuestra producción. No obstante, también podemos ofrecerle este servicio de corte.



El proceso de corte abrasivo permite el manejo de los más diversos materiales. Incluso metales y plásticos esponjosos pueden cortarse de forma precisa.

En una superficie de trabajo de 1,2m x 1,2m, se pueden conseguir cortes de hasta 150mm. de profundidad, dependiendo del material.

Pulverizado de poliuretano

Disponemos de planchas de PU pulverizado. El producto pulverizado tiene una dureza de 50° Shore. Las medidas estándar de las planchas son de 500 x 5000mm, y se puede suministrar en varios espesores: 2, 3, 4, 5, 6, 8 y 10mm. Otros espesores también están disponibles, según necesidades. Contacte con nosotros para solicitar una tarifa.

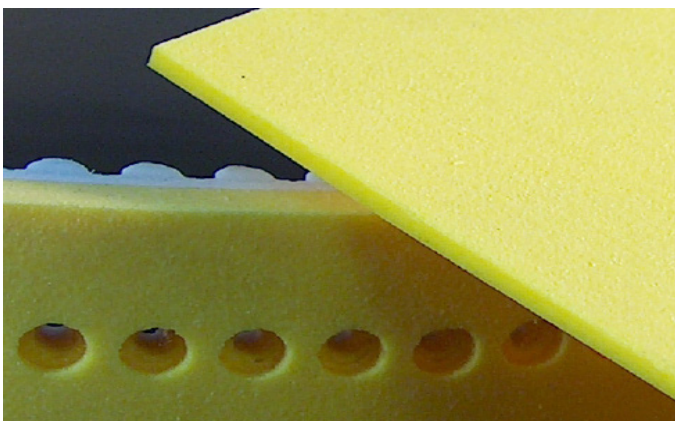

Medición antiestática

En muchos sectores industriales la carga electrostática de las correas dentadas es perjudicial (en el transporte de componentes electrónicos o en áreas con peligro de explosión). Las propiedades antiestáticas de las correas se consiguen aplicando un recubrimiento conductivo de la electricidad en la superficie de la correa. Para este propósito, las correas tienen que ir cubiertas por un tejido de poliamida (NFT/NFB o PAZ/PAR). Otra opción para reducir la resistencia en la superficie de la correa es recubrirla con una goma especial que puede llegar a valores inferiores a 10 Ohm. De acuerdo con la norma DIN 22104 para "Correas transportadoras antiestáticas" la resistencia de la superficie debe permanecer por debajo de 3×10^9 Ohm.



Como la conductividad del recubrimiento de la correa puede menguar con el tiempo, se recomienda realizar mediciones de forma regular. La medición debe realizarse según la norma DIN EN 61 340-2-3 y DIN EN 340-4-1. Para estos casos se utiliza un medidor digital de Ohm.

Recubrimientos

Sistemas de unión desmontables

En muchos casos la instalación de una correa dentada y cerrada sinfín es imposible debido a limitaciones de construcción. La correa en estos casos, debe montarse primero en la máquina, antes de ser cerrada. La gran ventaja es la rápida instalación, fácil manejo y bajo coste de montaje.

Sistema de unión mediante pasador

Este sistema puede utilizarse para el cierre rápido de correas. La correa se cierra mediante pinchos metálicos insertados en los dientes.

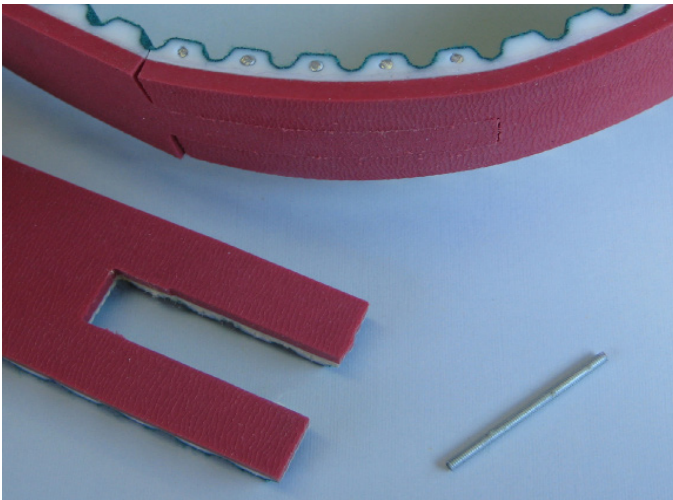

Sistema de unión mecánica

La unión de la correa se realiza mediante una espiral plástica con pinchos de plástico. Pregunte por las distintas medidas disponibles.

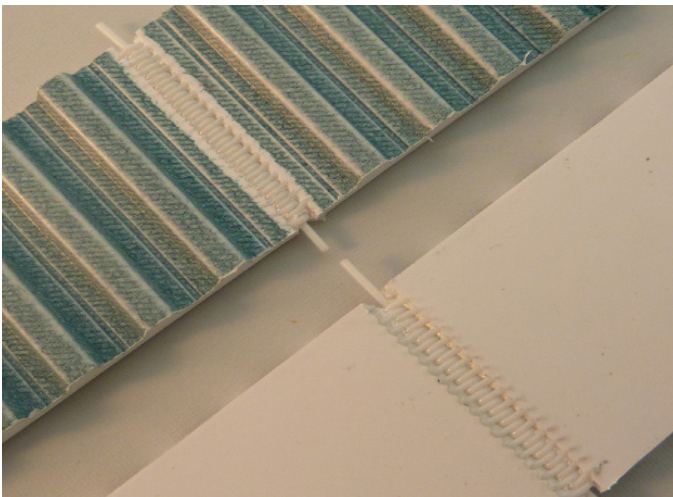

Equipos y dispositivos

Máquinas de corte portátiles y prensas de soldadura

Suministramos máquinas de corte en dedos y prensas de soldadura para correas dentadas. De esta manera nuestros clientes pueden cerrar sus correas por ellos mismos, de manera rápida y fácil. La portabilidad de los equipos permite soldar la correa in situ. La máquina de corte hidráulico operada de forma manual con platos de dientes intercambiables realiza cortes en forma de "dedos" a la correa.

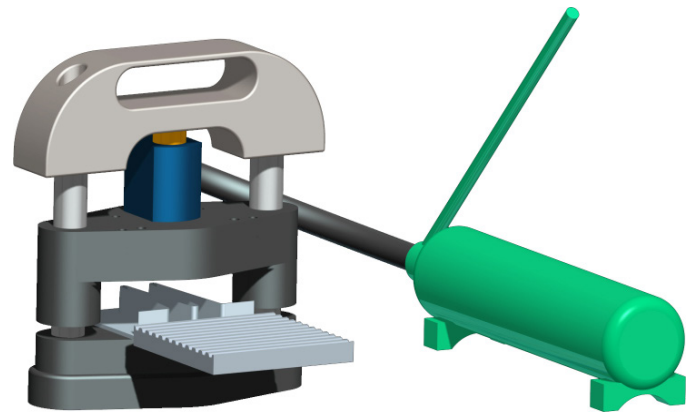

El cierre de bandas por el sistema de "dedos" incrementa la transmisión de potencia en comparación con una empalme recto.

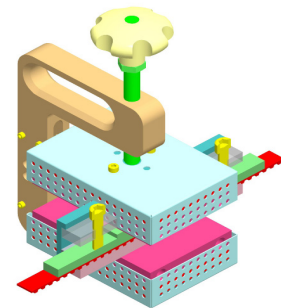

La correa dentada se cierra sinfín con un empalme tipo "dedos" mediante una prensa móvil. La prensa está disponible como una prensa de temperatura o de refrigeración.

Recubrimientos

Recubrimientos

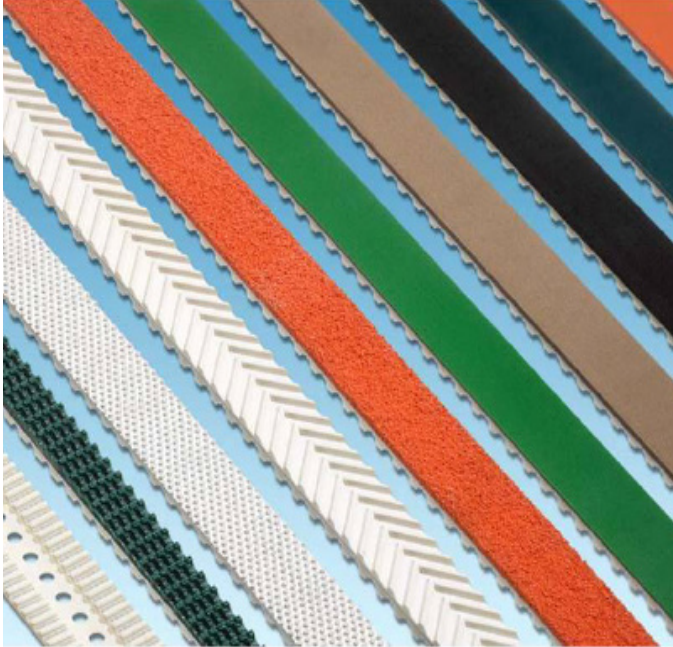

Masanes ofrece una gran variedad de recubrimientos. Éstos pueden ser usados para conseguir las características de transportes requeridas, alta o baja fricción, superficies elásticas, duras o blandas. La aplicación de una espuma sintética y blanda en la superficie de una correa, por ejemplo, puede ayudar a proteger el producto; mientras que la aplicación de un recubrimiento de fieltro resistente a la temperatura puede proteger la correa del calor, cuando se necesita transportar productos con temperatura.

Para otros usos especiales de transporte las correas pueden recibir tratamientos adicionales, ya sea en la superficie de transporte como por la parte dentada. En caso de recubrimientos muy gruesos, la flexibilidad de la correa entera se puede aumentar mediante ranuras o a través de un perfil-guía en " V" por la parte dentada para mejorar el agarre.

Métodos de aplicación

Los recubrimientos pueden ser aplicados a las correas mediante:

- Soldadura
- Adhesión
- Vulcanización
- Pulverizados

El método a escoger depende de la correa y del material de recubrimiento y de si el cliente prefiere cierre con grapa o cierre sinfín.

El recubrimiento tipo "sandwich" también es posible. La imagen de abajo muestra un recubrimiento de silomero verde con recubrimiento de poliuretano amarillo.

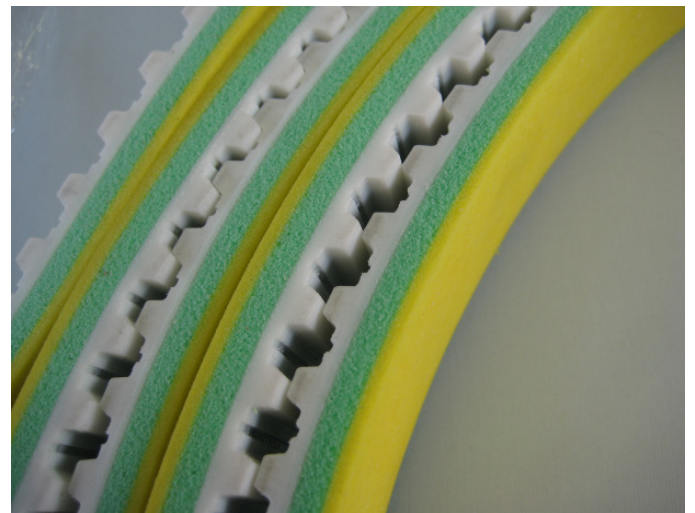

En las siguientes páginas encontrará diferentes recubrimientos. Si el recubrimiento deseado no se encuentra en nuestra lista, no dude en consultar con uno de nuestros ingenieros, ya que nuestra gama de productos aumenta día a día. Si lo desea, podemos enviarles una muestra del mismo.

Recubrimientos

POLIURETANO

Sylomero (Espuma de PU):

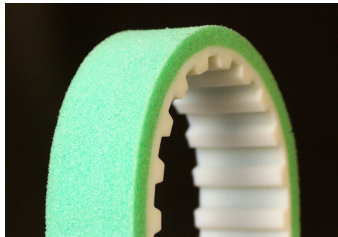

Amarillo SR11 VW: 150 kg/m3
Azul SR 28 VW : 150 kg/m3
Verde SR55 VW : 150 kg/m3
Marrón SR110 VW : 150 kg/m3
Rojo SR220 VW : 150 kg/m3
Gris SR450 VW : 150 kg/m3

Celloflex

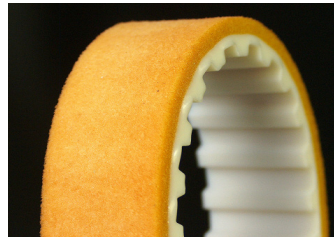

Espuma de Vulkollan
Amarillo/marrón
VW : 400 kg/m3

Lámina PU, transparente/ Lámina HV

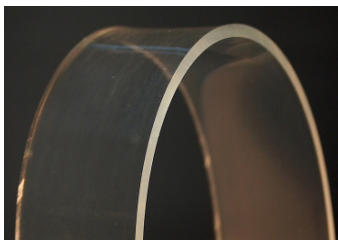

Transparente
Dureza: 85ª Shore

Vulkollan D15



Amarillo/marrón
Dureza 70º Shore

Lámina PU D44

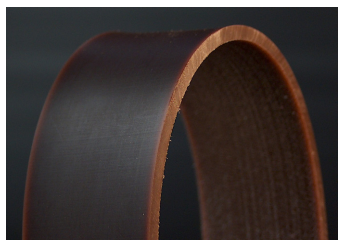

Marrón
Dureza 72º Shore

Lámina de PU FDA



Azul
60º ShA, 80º ShA, 92º ShA
Blanco
80º ShA, 92º ShA
Beige
92º ShA

PU Grip

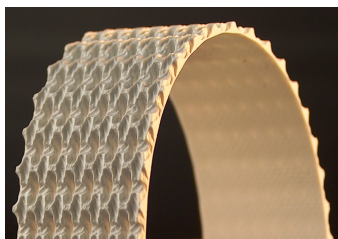

Blanco

Lámina de PU

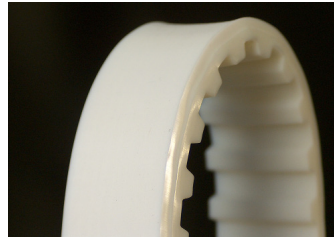

Blanco, dureza 60ºShore.
Crudo, dureza 85º Shore.
Natural, dureza 92º Shore.
Azul

PU Picos

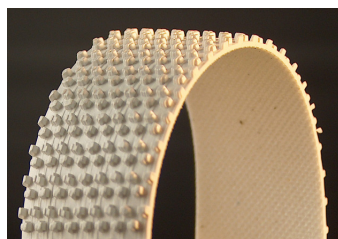

Blanco
Dureza 86º Shore

Lámina PU con grabado longitudinal PU

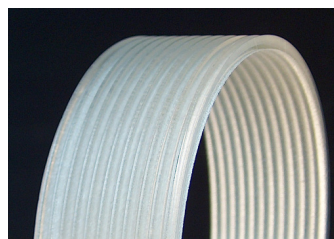

Transparente
Dureza 86º Shore

PU Pulverizado



Amarillo (estándar)
Otros colores opcionales
Dureza 50º Shore
Opcional sinfín y FDA

PU Espina de pescado



Blanco
Dureza 86ºShore.

Recubrimientos

Tecnología "Corte al agua"

La última incorporación a nuestra tecnología es el proceso de corte conocido como "corte al agua". El corte al agua permite la perforación de agujeros y relieves en correas dentadas, recubrimientos, correas transportadoras y otros materiales.

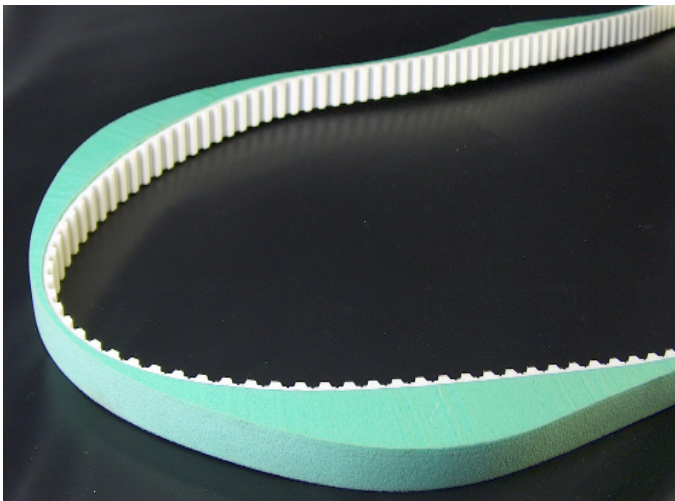

Los cortes son limpios y precisos, incluso en plásticos esponjosos.

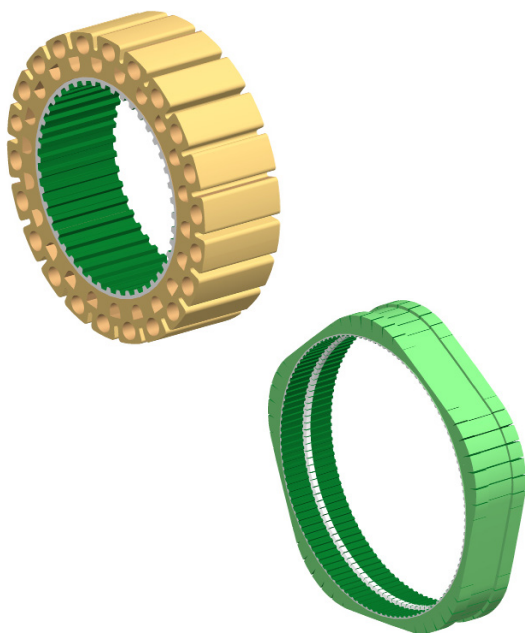

Robótica de correa dentada

Hasta ahora las correas dentadas han sido siempre pasivas. Con la robótica patentada de correas dentadas esto va a cambiar. A través de energía y la transmisión de señales a través de la correa, ésta pasa a ser activa. Nuestro kit de construcción para la robótica de correas está disponible para la industria de la automatización.

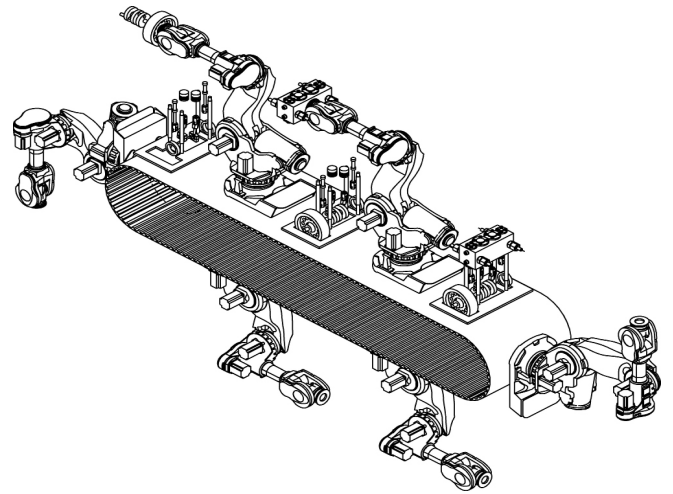

Como ejemplo, se puede hacer que los tacos se muevan, aportando energía a la correa dentada. Una vez conseguido esto, se le pueden añadir pinzas.

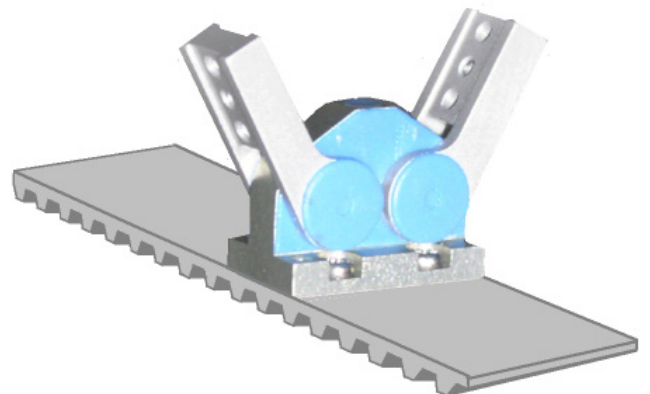

Recubrimientos

Correas dentadas magnéticas

La última novedad son las correas transportadoras permanentemente magnéticas. Permite la posición fija de elementos magnéticos en la parte superior de la correa, que además puede ser magnetizada según las necesidades del cliente.



Posición fija de elementos magnéticos

Se aplican imanes a la superficie de la correa de acuerdo con las especificaciones del cliente, con fuerza, polarización y geometría adaptables según sus necesidades.

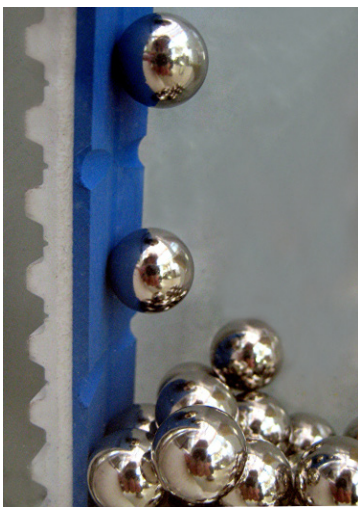

Separación de los elementos magnéticos

Las superficies se presentan en una gran variedad de recubrimientos, para así conseguir el coeficiente de fricción deseado.

La fuerza de atracción de la correa es variable dependiendo de su geometría y del cambio de dirección de la misma. Esto se puede conseguir usando una construcción anti polar alternando atracción y repulsión.

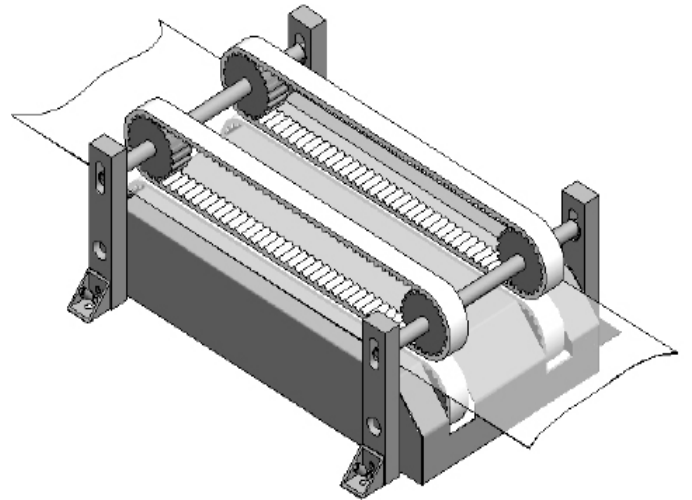

Transporte de láminas con correas magnéticas dentadas

Además del clásico de transporte de elementos metálicos, la correa se puede usar para transportar papel y láminas o planchas, en los que los elementos a transportar van sujetos entre dos correas bien ajustadas o entre una superficie de baja fricción y la correa magnética.

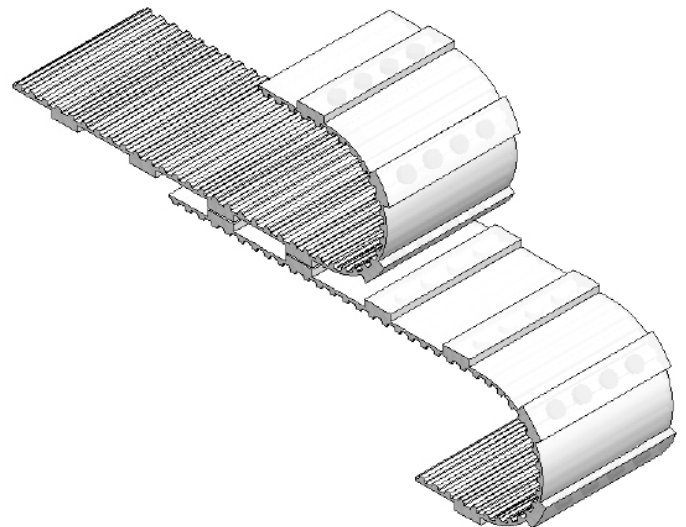

Correa magnética con cámara

Recubrimientos

Goma Linatex

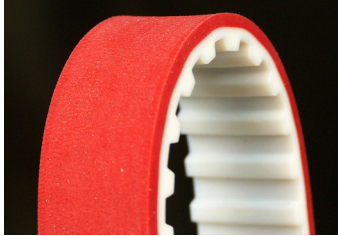

Rojo
Dureza 40° Shore

APLN

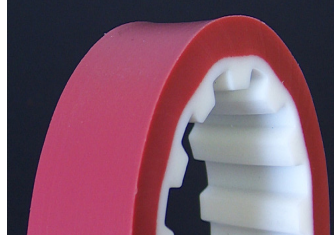

Red
Dureza 55° Shore
Soldable

Linatril

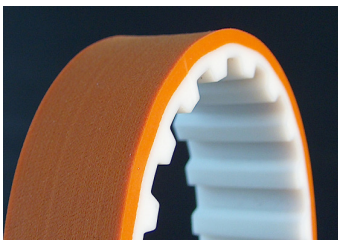

Naranja
Dureza: 55° Shore

Linaplus

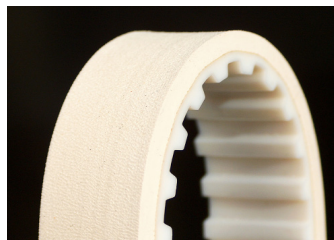

Blanco
Calidad FDA
Dureza 40° Shore

LCN



Rojo
Dureza 45° Shore

Remaline

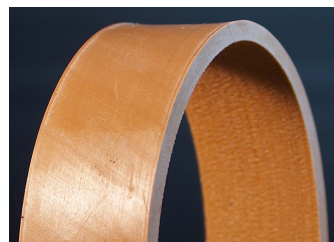

Ocre
Dureza 35° Shore

Naranja
Dureza 50° Shore

Goma - Supergrip

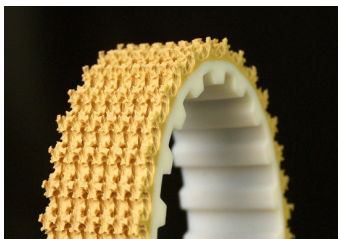

Beige
Negro

Goma - Picos

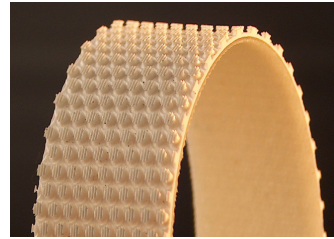

Blanco
Dureza 40° Shore

Goma antideslizante

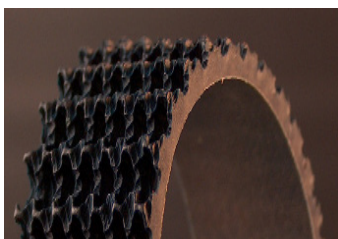

Azul
Supergrip
Antideslizante

RP 400

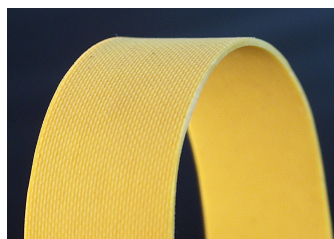

Amarillo
Dureza 40° Shore

Correx



Beige
Dureza 40° Shore

G / GSTR



Azul, verde o negro
Estructura rígida

Recubrimientos

Goma

Neopreno

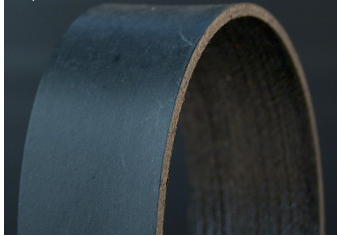

CR/ SBR 63
Negro
Dureza 60° Shore

Neopreno FDA

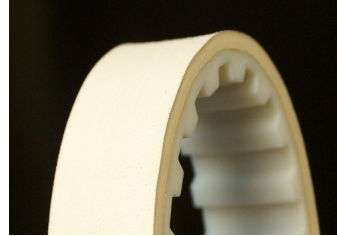

CR/ SBR 60
Brillante
FDA
Dureza 60° Shore

Perbunan negro



NBR/ SBR 65
Negro
Dureza 65° Shore

Peruban brillante



NBR 60
Brillante
Certificado KTW para contacto
con agua potable
Dureza 60° Shore

Porol



Goma celular CR
Negro
Peso volumétrico 175 kg/ m³

Para

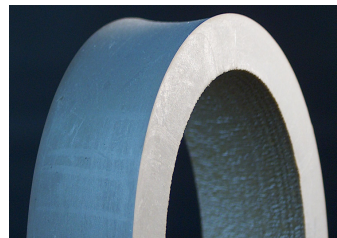

SBR / NR 40
Gris
Dureza 40° Shore

Goma esponjosa

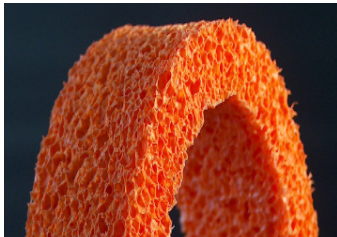

Peso volumétrico 200 kg/ m³

Viton

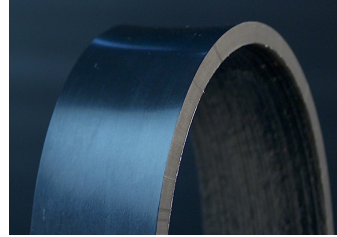

Goma fluórica
Negro
Dureza 75° Shore

Elastómero

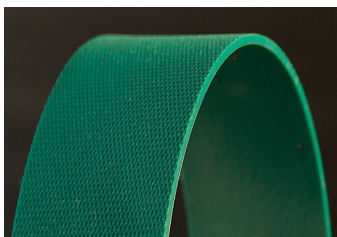

Verde
Dureza 65° Shore

Recubrimientos

Soluciones tecnológicas especiales

Estamos orgullosos de poder ofrecerle multitud de soluciones tecnológicas. Suministramos de acuerdo con sus diseños y especificaciones o le ayudamos a buscar una solución a sus necesidades específicas.

Correas dentadas anchas de PU

Las correas dentadas estándar se pueden unir para crear una correa dentada más ancha, mediante una unión dentada sincronizada.

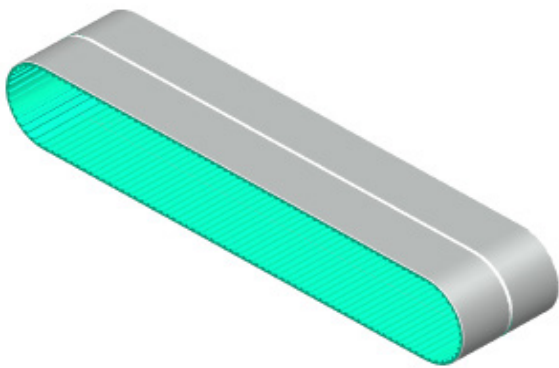

Producción especial de perfiles Poly V

Los perfiles Poly V sólo están normalmente disponibles en longitudes estándar específicas. Se pueden fabricar correas Poly V de acuerdo con sus necesidades en PU, goma o PVC. Los siguientes perfiles están disponibles: PH, PJ, PK, PL y PM.

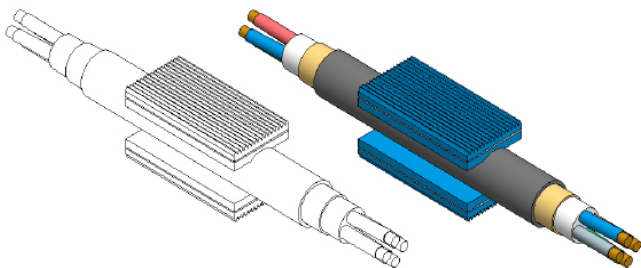

Las correas de PVC se pueden utilizar para el transporte de cables conductores, perfiles y tuberías.

Es posible grabar la parte posterior de estas correas Poly V.

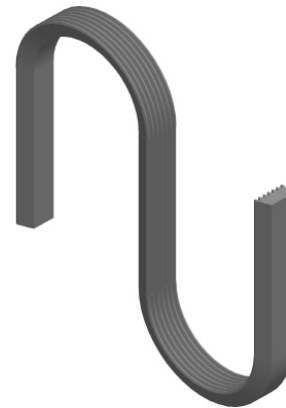

Durante este proceso, las correas Poly V de PU se pueden fabricar el calidad FDA.

Correas transportadoras V

El recubrimiento de correas transportadoras tipo V con goma blanca mediante vulcanización tiene ventajas para el transporte de productos con una superficie delicada. Como aplicaciones más comunes, la industria de la cerámica, de la madera o del vidrio.

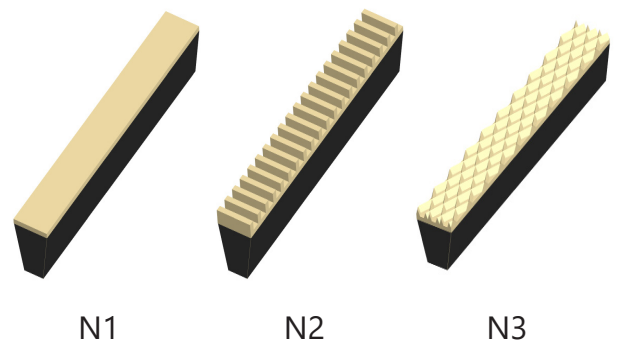

Las superficies con recubrimientos minerales con grabados resultan apropiadas para el transporte debido a su alto coeficiente de fricción.

Recubrimientos

Correas dentadas para sobres

Estas correas se caracterizan por una serie de tacos largos y planos que están adheridos a la correa.

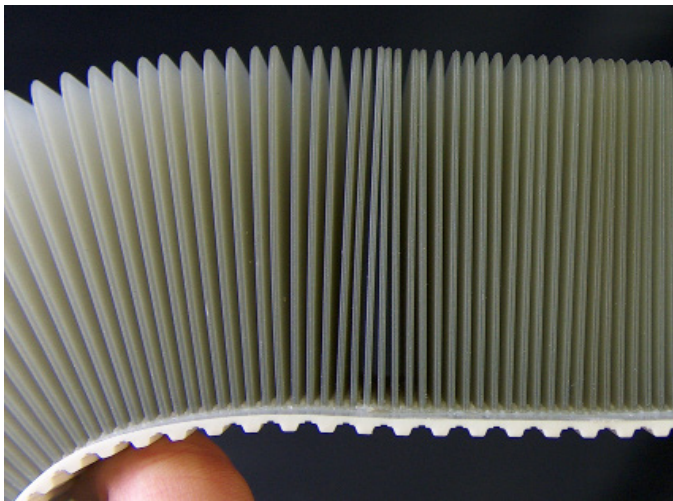

Las correas dentadas para sobres son uno de nuestros productos estrella. Estos tacos se pueden fijar a la correa a partir de un paso de 2mm.

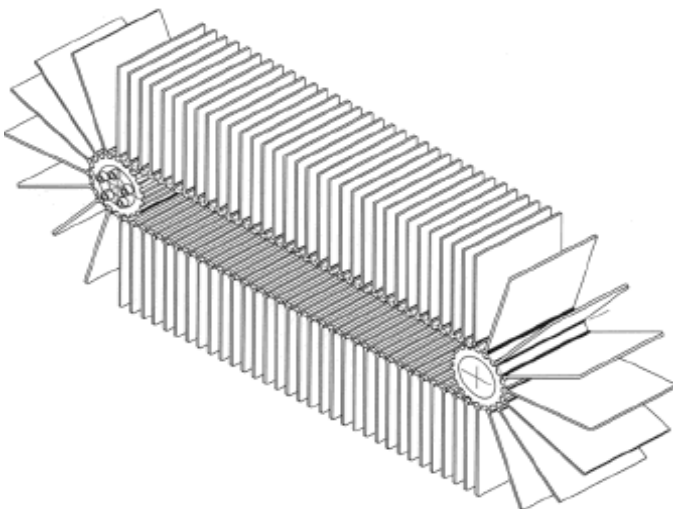

Los tacos se fabrican en nuestras instalaciones con un material reforzado con fibra de vidrio, lo cual permite multitud de formas diferentes.

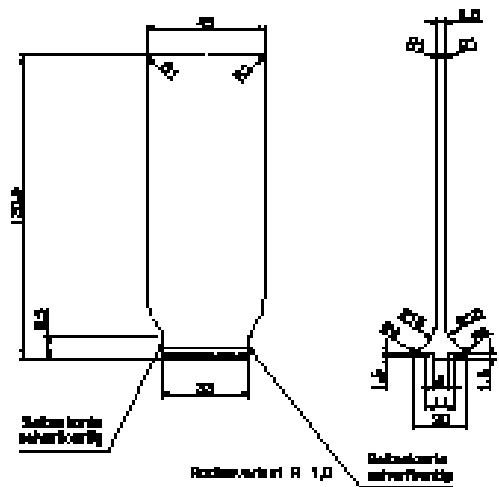

Existe un catálogo donde se detallan los diferentes tipos de tacos.

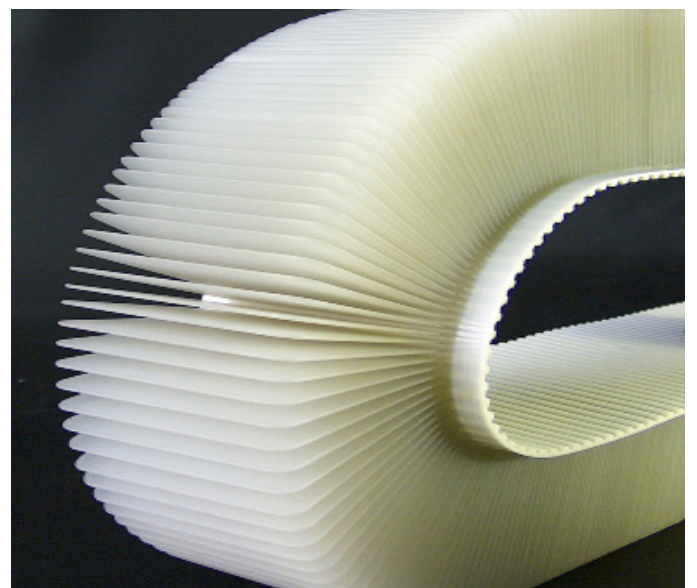

Recubrimientos

PVC

PVC

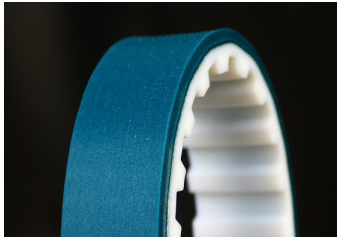

Blanco
FDA
Dureza 40° Shore
Azul
Dureza 40° Shore

PVC diente de sierra



Blanco
Dureza 40° Shore

PVC Supergrip

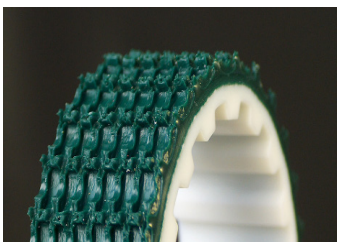

Blanco

PVC MiniGrip

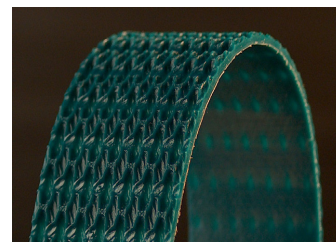

Azul

PVC Fishbone



Blanco
Dureza 65° Shore

PVC Triángulo

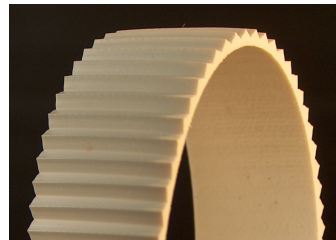

Blanco

PVC Diamante

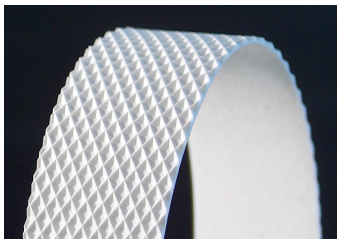

Blanco

PVC Perfil Longitudinal

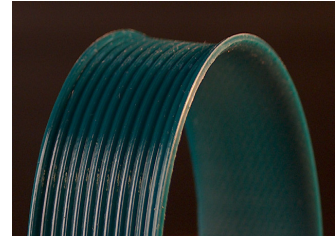

Azul
Negro

PVC Picos

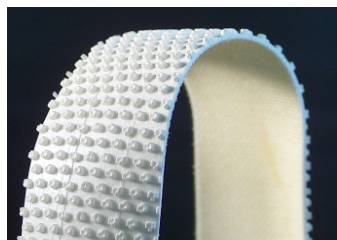

Blanco
Dureza 65° Shore

Recubrimientos

Otros recubrimientos

Tejido PA

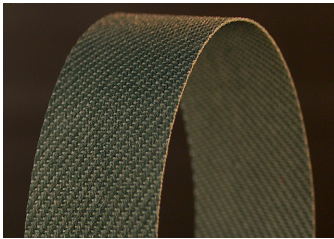

Verde

Superficies antiestáticas

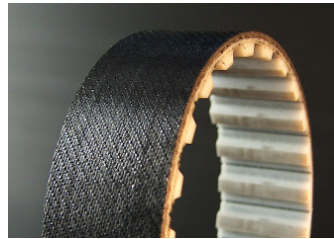

Negro lacado
o NFT y NFB antiestática

Silicona

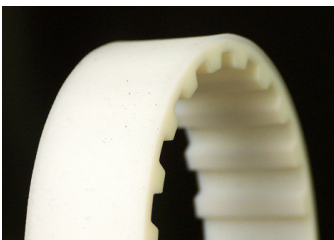

Recubrimiento directo o sobre tejido PA. Transparente/ Negro
Sin junta: Dureza 30° Shore
Espesor <8 mm;
Empalmada: Dureza 40° Shore
Espesor <10 mm;
Dureza 60° Shore
Espesor <20 mm

Novo Filtro

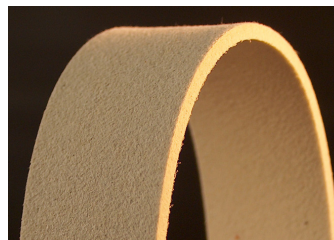

Gris claro NA
Gris oscuro HC

Piel cromada

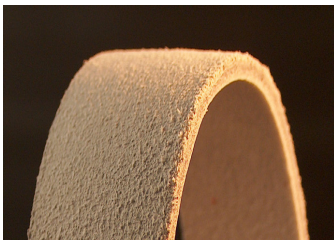

Plata

Recubrimiento PTFE (Teflon)

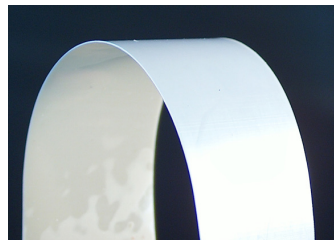

lámina

PU guía-V suave

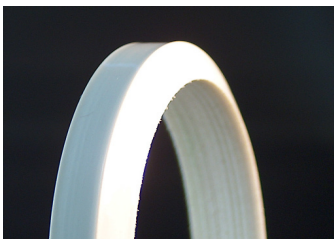

Blanco
Dureza 85° Shore

Transparente
Dureza 70° Shore

PU guía-V dentada

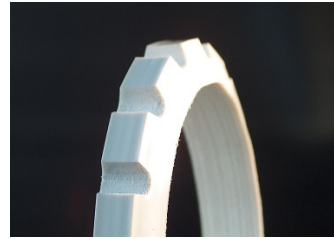

Blanco
Dureza 85° Shore

Transparente
Dureza 70° Shore

Recubrimientos

Sistemas de tacos desmontables

Estos sistemas permiten reemplazar rápidamente los tacos en cualquier momento, incluso cuando la correa está montada. Esto le ayudará a minimizar costes de instalación y sustitución. El material del taco se puede escoger a voluntad, y además el paso entre tacos es flexible teniendo en cuenta el paso de los dientes.

Existen dos tipos de sistemas de taco desmontable:

Sistema de taco desmontable Tipo N

Se inserta un tornillo en el taco



La siguiente tabla muestra las medidas estándar. Disponemos de otras medidas según pedido.

Tipo N				
Paso Correa	Ancho correa (mm)	Tipo de tornillo	x (mm)	y (mm)
AT 10	25	M4	22	12
	32		22	12
	50		35	25
	75		60	2x25
AT 20	50	M6	45	25

Sistema de taco desmontable Tipo M

Para el tipo M, se rebaja el diente entero y se coloca en su lugar una barra de inserción.

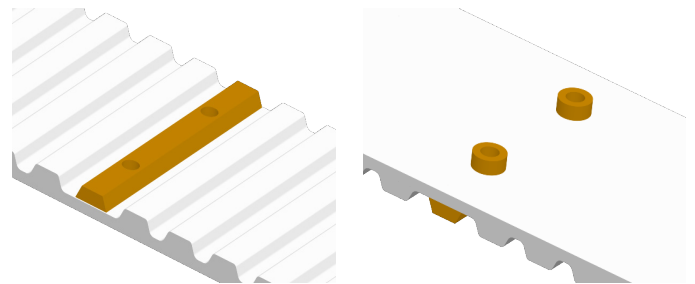

En función de la correa. Dependiendo del ancho de la correa, la barra de inserción tiene 1,2,3 ó 4 agujeros (ver tabla).

Tipo M				
Paso Correa	Ancho correa (mm)	Tipo de tornillo	Nº de agujeros	Distancia entre agujeros
AT 10	32*	M4	2	20
	50*		2	
	75		3	25
	100		4	

Disponible en plástico o latón.

*También disponible en plástico, sin agujeros.

Recubrimientos

Correas dentadas con tacos

Usadas para transportar productos por unidades, permiten la fijación del producto durante el transporte. Disponemos de un amplio catálogo de tacos, con más de 300 diseños diferentes. Este catálogo está siendo ampliado constantemente. Si lo desea, podemos enviarle nuestro catálogo sin ningún tipo de compromiso.

Las demandas específicas de correas transportadoras requieren de una gran variedad de tacos. Con nosotros, podrá disponer de una solución a su medida.

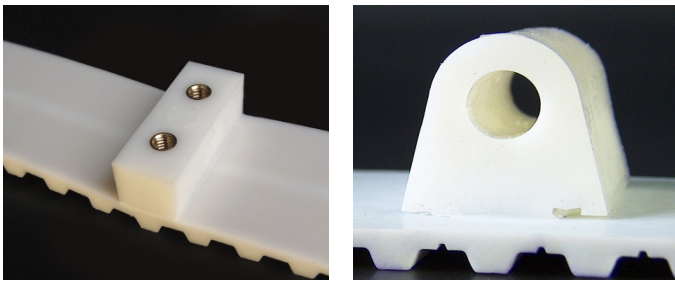

Realizamos tacos de acuerdo con sus parámetros. Nuestros tacos especiales permiten la fabricación de correas para todo tipo de aplicaciones.

Para ahorrar tiempo podemos suministrar tacos fabricados en nuestras propias instalaciones.

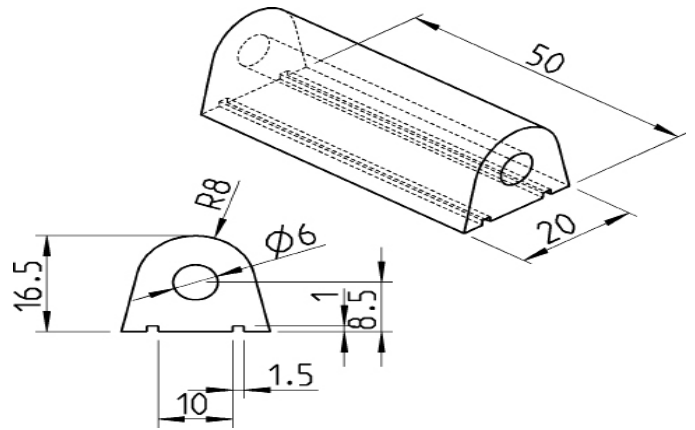

Distribuimos según sus necesidades y producimos tacos de acuerdo a sus diseños técnicos.

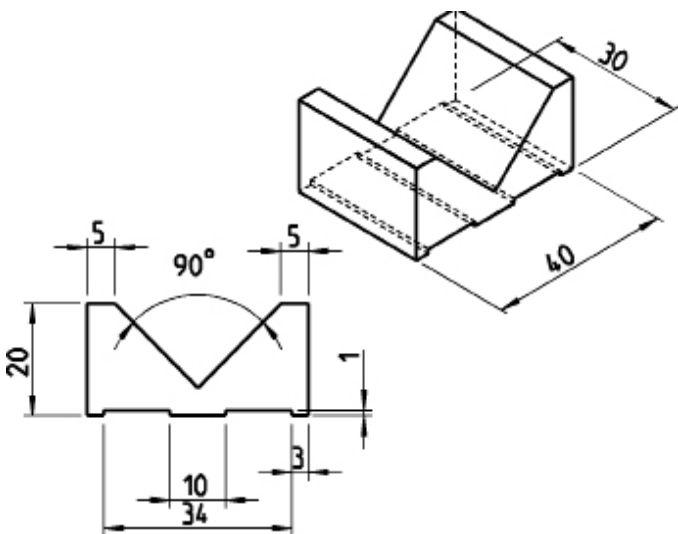

En las correas de PU los tacos son fijados mediante soldadura, pero podemos también ofrecer un sistema de tacos extraíbles (ver sistema de tacos extraíbles).

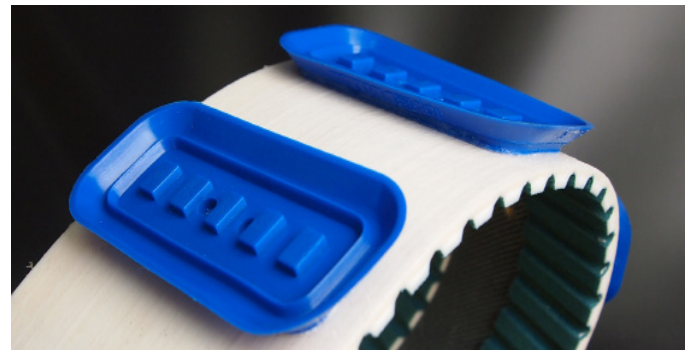

Entre nuestras novedades destaca la aplicación de tacos mediante imanes.

Recubrimientos

Recubrimientos especiales

Además de los recubrimientos convencionales, también ofrecemos una gama especial de recubrimientos. Esta gama en particular está constantemente siendo ampliada con el fin de satisfacer las necesidades de nuestros clientes.

Recubrimiento con "cepillo de acero"

Pequeños cepillos sobresalen de la parte inferior de la correa dentada que permiten el transporte de materias a alta temperatura, así como de productos blandos. Además, este tipo de recubrimiento facilita el transporte de carne o pescado.

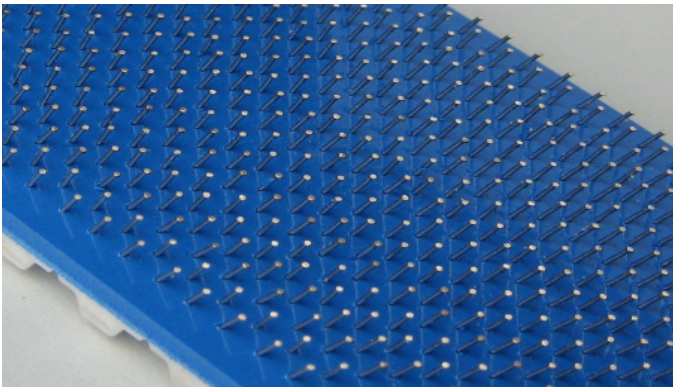

Estos cepillos de acero están soldados a la parte inferior de la correa y pueden llegar a medir hasta 6mm de longitud. Dichos cepillos pueden colocarse verticalmente o en ángulo.

Recubrimiento con goma sin uniones

Usando nuestra amplia tecnología en prensas y autoclave, las correas de PU y neopreno se pueden recubrir sin uniones con recubrimiento de goma.



Recubrimiento con spray de PU sin uniones

Disponemos en nuestras instalaciones de recubrimientos con spray de PU, en colores azul, gris y amarillo. Es resistente al calor. El amarillo tiene una dureza de 50° Shore, mientras que el azul es de calidad FDA y resiste a una temperatura máxima de 95° C, y tiene una dureza de 82° Shore.



Grabado longitudinal de PU

El recubrimiento de correas dentadas con surcos longitudinales está disponible en rojo, amarillo, azul o transparente, así como también en APLN. Este recubrimiento se usa también en la industria de la madera y del papel.

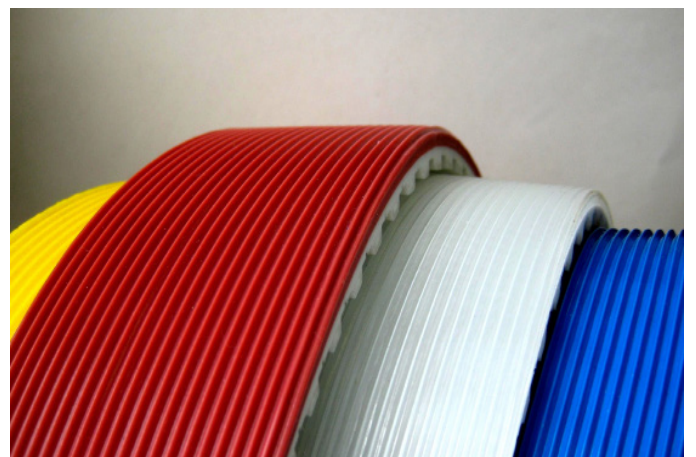

Recubrimientos

Recubrimientos resistentes a la temperatura

Los recubrimientos resistentes a la temperatura se usan en la industria del aluminio, acero, vidrio e industria solar.

Temax87

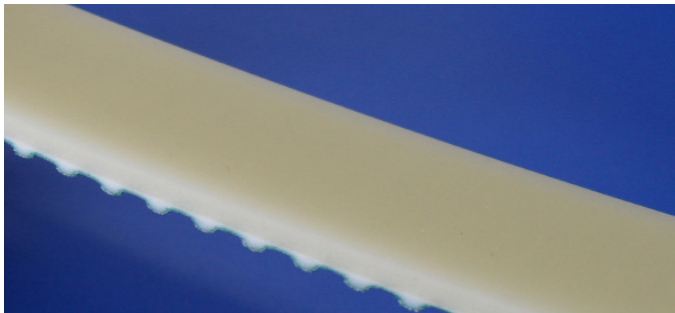

Material: plástico
Color: natural
Dureza: 87°ShA \pm 5°ShA
Resistencia a la temperatura hasta 150°C
Sin silicona
Posibilidad de recubrimiento sinfín
Soldable con/a correa dentada de PU

Viton



Material: fluoruro de goma
Color: negro
Dureza: 75°ShA \pm 5 Sh°A
Resistencia a la temperatura: - 10 a 275°C.
Posibilidad de recubrimiento mediante unión vulcanizada (sinfín)

EPDM heat

Material: goma
Color: negro
Dureza: 50°ShA \pm 5 Sh°A
Resistencia a la temperatura hasta 150°C.
Posibilidad de recubrimiento mediante unión vulcanizada (sinfín)

kevlar fieltro



Material: Kevlar
Color: amarillo
Resistencia a la temperatura hasta 500°C
Recubrimiento sobre correas sinfín
Ranurado para mayor flexibilidad.

Silicona



Material: goma
Color: transparente (otros disponibles)
Dureza: 30°ShA \pm 5°ShA
Resistencia a la temperatura: -60 hasta 220°C
Recubrimiento sinfín/ uniones
Anti-adhesivo
FDA Conforme
Alta adherencia al papel y al acero

Recubrimientos

Correas dentadas filtrantes

Una correa dentada filtrante es una correa con ranuras y agujeros en la parte superior. Suelen utilizarse en la industria de paquetería. Permite el transporte rápido de piezas ligeras como papel, además de la transferencia de láminas verticales.

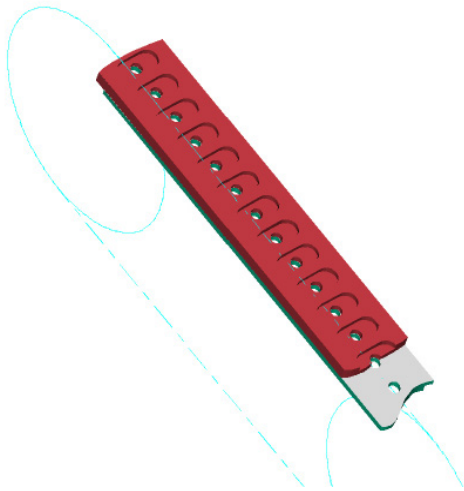

Masanes puede aplicar todo tipo de recubrimientos a estas correas, mediante máquinas de pulido/ grabado controladas por CNC.

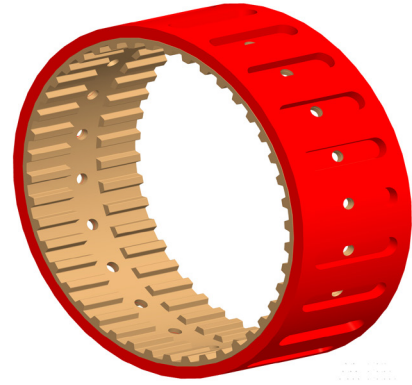
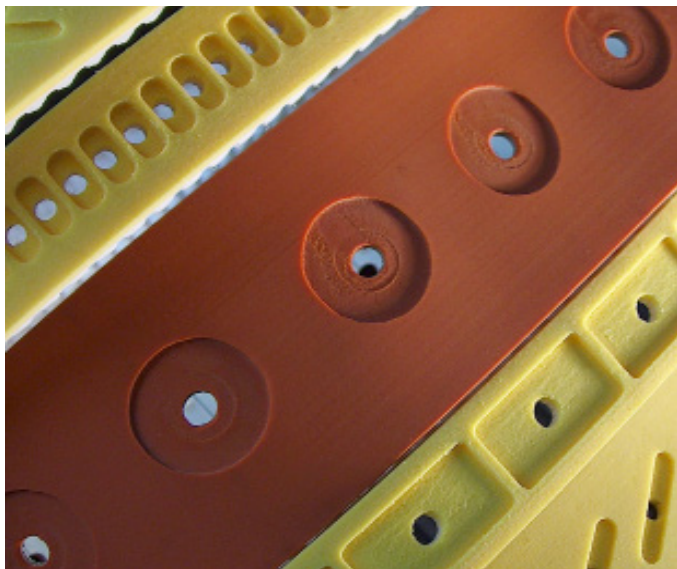

Detallamos una gran cantidad de grabados técnicos en nuestro catálogo especial. Podemos, igualmente, suministrar de acuerdo con los parámetros del cliente.

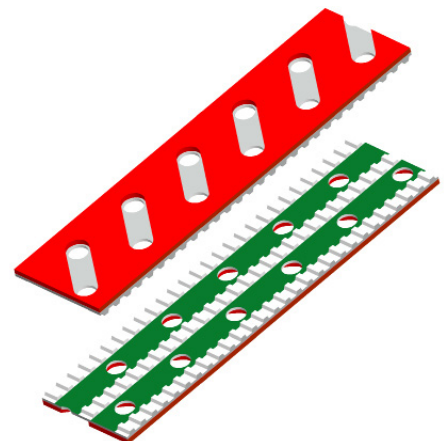
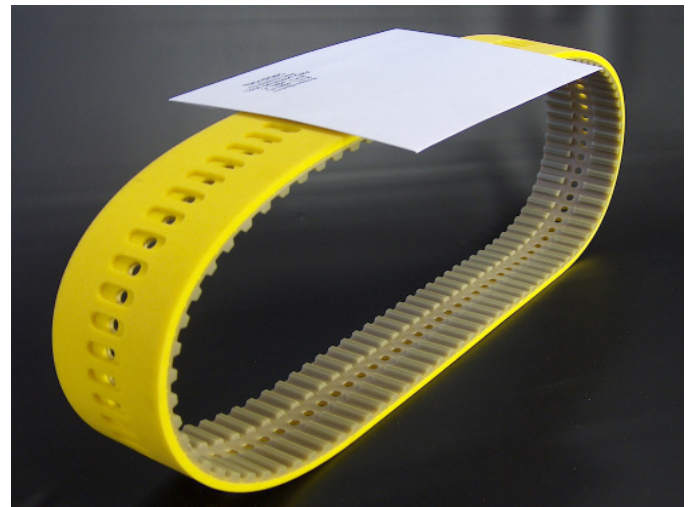

Recubrimientos

Correas doble dentadas

Este tipo de correas tienen dientes tanto en la parte interna como en la parte externa de la correa.

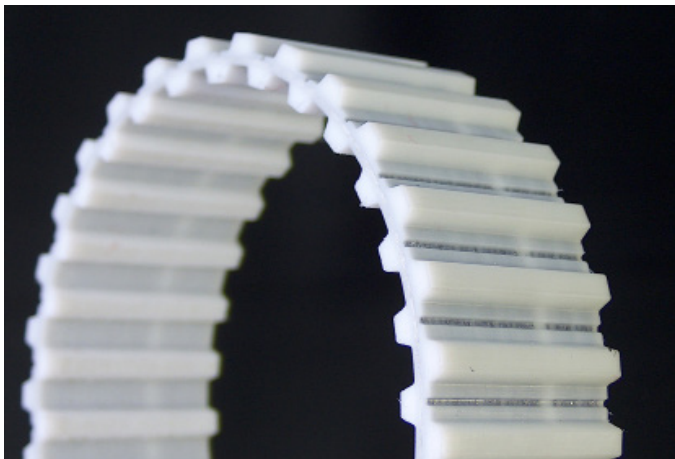

Los lados dentados no tienen que estar necesariamente sincronizados, pero pueden tener pasos diferentes. Masanes ofrece una gran variedad de correas dentadas dobles:

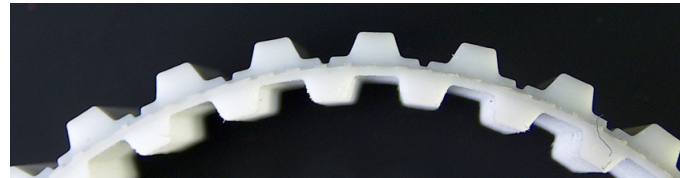

Las correas dentadas dobles originales llevan el mismo paso en ambas caras. Si éste varía, hablamos de correas dentadas Vario-Duales.

Las correas dentadas dobles Multi-Vario, pueden llevar diferentes pasos en ambas caras.

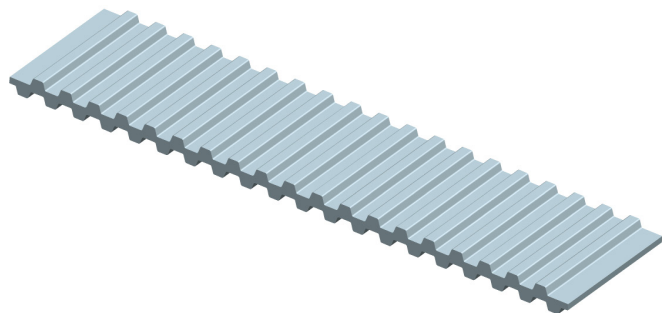
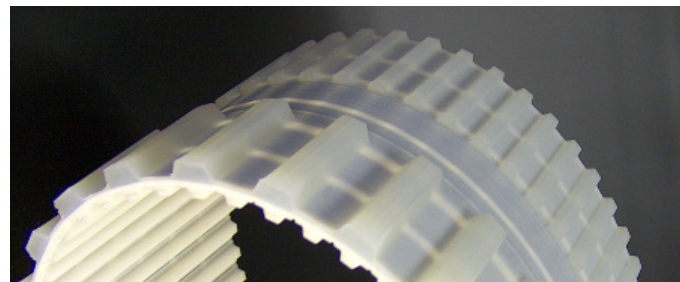

Correa dentada doble
Superior T10
Inferior T10

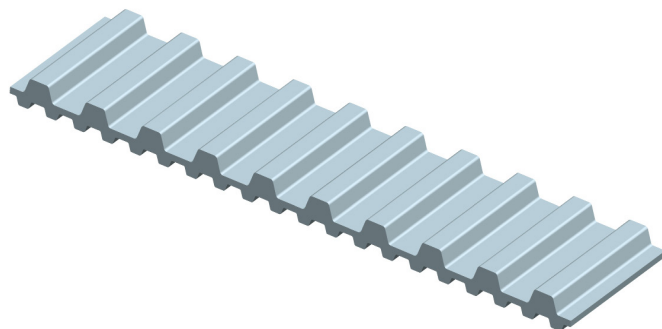

Correa dentada doble – Vario
Superior T10
Inferior T5

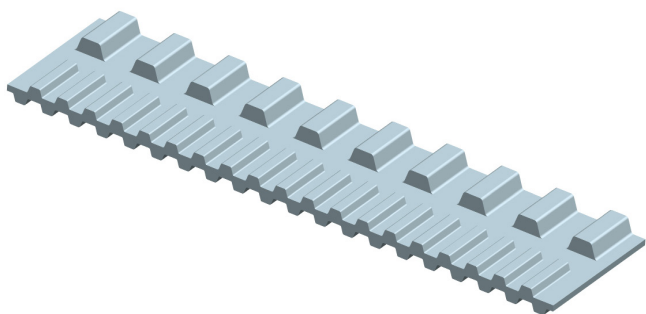

Multi correa dentada doble por una cara
Superior T5 i T10
Inferior T5

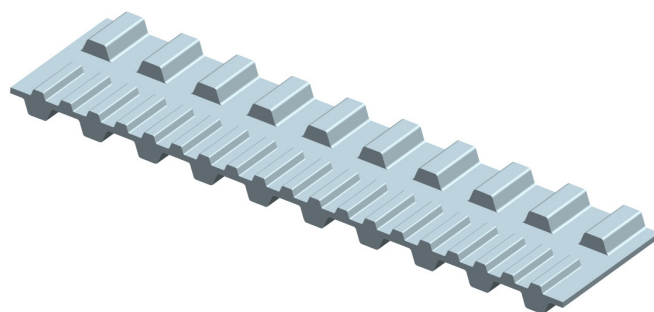

Multi correa dentada doble por ambas caras
Superior T5 y T10
Inferior T5 y T10

Recubrimientos

Correas para la industria alimentaria

Para aplicaciones en la industria alimentaria, Masanes ofrece diferentes tipos de recubrimientos. Estas correas se utilizan para el transporte de queso, carnes y embutidos, así como pescado, chocolate y bollería.

Recubrimientos FDA

Dependiendo del material, los recubrimientos se pueden soldar, pegar, pulverizar o vulcanizar directamente sobre la correa.

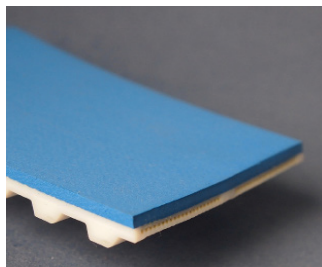

PU Azul
60°Sha,80°ShA,92°ShA
PU Blanco
80°Sha, 92°ShA
PU Beige
92°ShA

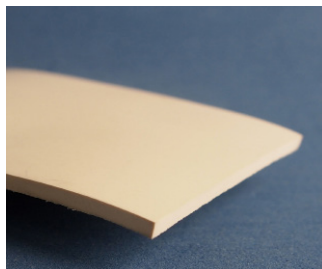

GOMA Blanca
60°ShA



PVC Blanco
65°ShA

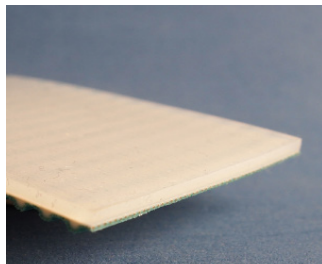

Silicona transparente
30°ShA

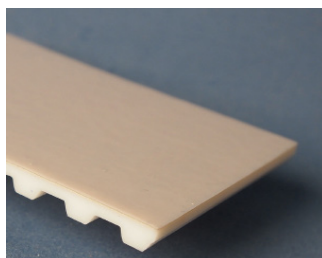

Teflon (PTFE)
Fricción muy baja

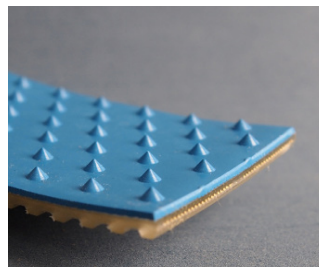

N16 PU

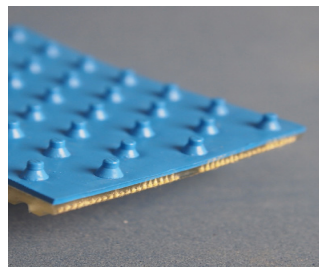

N5 PU

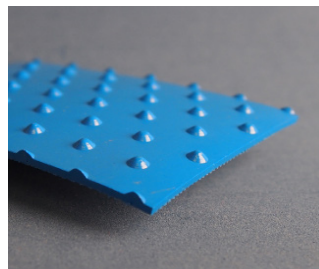

PP Azul
Material PU

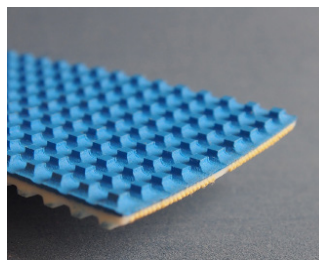

PSN Picos
Material PU
Otros disponibles

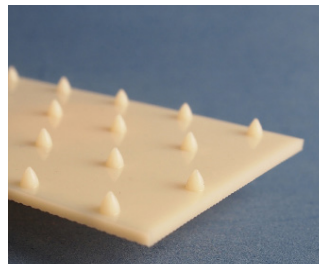

PU Pinchos
Disponible en
Azul y beige

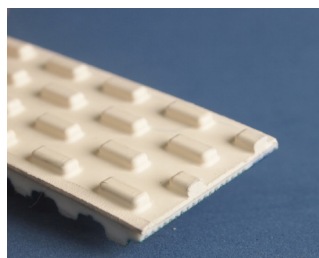

Noppen FDA
Disponible en
Goma
PU
PVC

Recubrimientos

Correas especiales para el transporte de alimentos

Correa con pinchos

La correa transportadora con pinchos de acero inoxidable en los dientes es muy útil para el transporte de pescado. Las dimensiones estándar son 6 T10 600 y 10 T10 600 cable de vidrio cada dos dientes. Los pinchos se pueden fijar a la correa según las especificaciones del cliente.

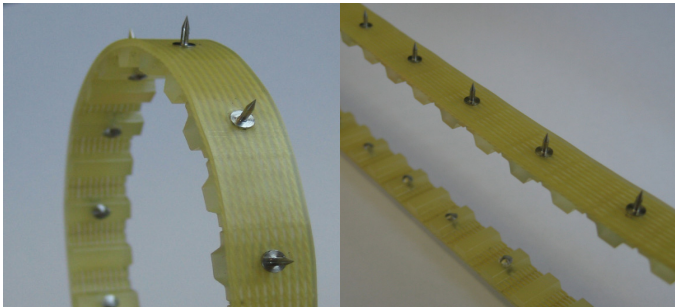

Correa con tacos curvados

Esta correa se puede fabricar en diferentes durezas. El ancho estándar es de 10mm, y la longitud es variable. Debido a la flexibilidad de los tacos, esta correa se puede usar para el transporte de productos con tolerancia de espesores, como por ejemplo, bolsas de té.

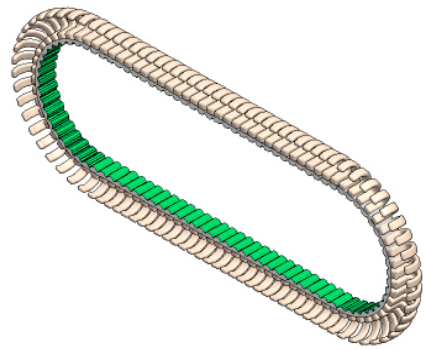

Correas con recubrimiento tipo "cepillo de acero"

Este tipo de recubrimiento puede ir soldado en ángulo o verticalmente a la correa. Altura de los cepillos hasta los 6 mm.

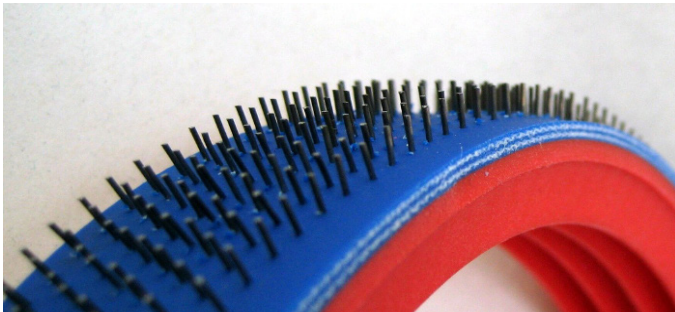

Correa Spike ST5

Correa usada en máquinas "rebanadoras". La ausencia de cables, junto con un paso especial, permite su uso con tambores de pequeño diámetro. Las dimensiones estándar son 48 x 945.

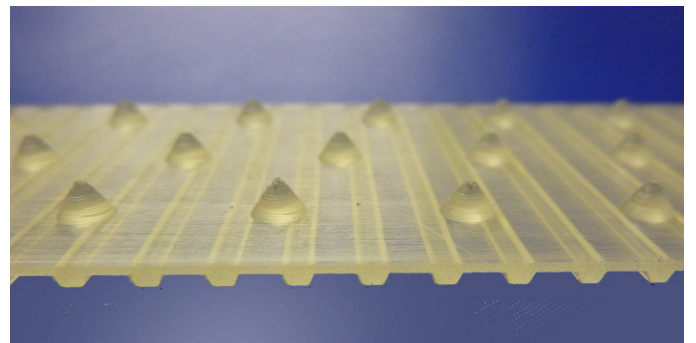

Correa con crampones

Este tipo de correa dentada con crampones soldados en forma de cuña se utiliza para el transporte de pescado. Los crampones miden 10 mm. de longitud y 1,4mm. de espesor.

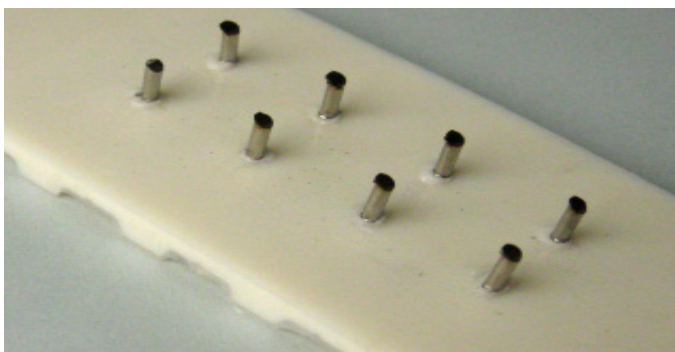

Otras soluciones especiales

Como procesadores de correas transportadoras, Masanes es también especialista en construcciones inusuales. Podemos fabricar de acuerdo con sus especificaciones o desarrollar conjuntamente con usted una solución para una aplicación específica.

Recubrimientos

Correas de proceso

Ranuras-guía, agujeros y hendiduras son opciones estándar de fabricación, pero además podemos proporcionar otras opciones de acuerdo con sus necesidades. El tratamiento de la superficie permite la adaptación de la correa a cada necesidad. El tratamiento de correas dentadas no tratadas, así como de correas pulidas puede realizarse de varias formas. Gracias a la tecnología de la que disponemos en nuestras instalaciones, contamos con infinitas posibilidades. Ponemos a su disposición las siguientes opciones:

- Corte
- Fresado
- Fresado con tecnología CNC
- Triturado/ molienda
- Perforado
- Corte al agua

Con el fin de mejorar la flexibilidad de los recubrimientos más gruesos, se pueden grabar surcos/ cortes transversales.



El producto se puede colocar sobre la correa con más facilidad si esta superficie dispone de surcos.

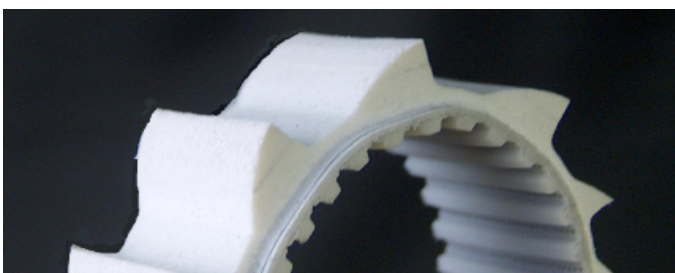

El transporte de productos / objetos blandos es más fácil si el coeficiente de fricción del recubrimiento se incrementa mediante algún tipo de procesamiento.

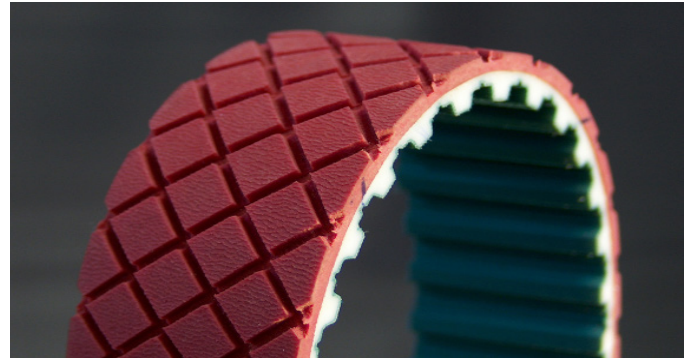

Las correas perforadas suelen utilizarse como correas filtrantes.

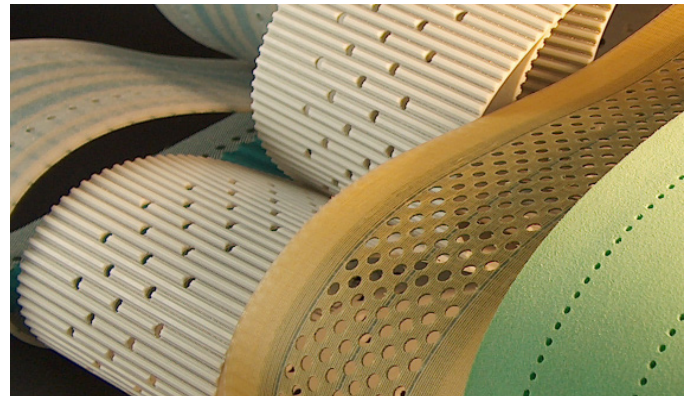

red masanés

cada día más cerca

DELEGACIONES

■ MASANÉS ALICANTE

Tel. 636 00 18 18
alicante@masanes.com

■ MASANÉS CANARIAS

Tel. 608 74 37 65
canarias@masanes.com

■ MASANÉS GRANADA

Tel. 699 67 79 31
granada@masanes.com

■ MASANÉS LLEIDA

Tel. 973 21 60 61
lleida@masanes.com

■ MASANÉS MURCIA

Tel. 648 65 34 19
murcia@masanes.com

■ MASANÉS ZARAGOZA

Tel. 976 47 05 01
zaragoza@masanes.com

■ MASANÉS ASTURIAS

Tel. 985 73 77 40
asturias@masanes.com

■ MASANÉS CANTABRIA

Tel. 682 29 76 72
cantabria@masanes.com

■ MASANÉS HUELVA

Tel. 690 14 03 95
huelva@masanes.com

■ MASANÉS MADRID

Tel. 918 71 98 08
madrid@masanes.com

■ MASANÉS TARRAGONA

Tel. 626 64 70 51
tarragona@masanes.com

■ MASANÉS BADAJOZ

Tel. 689 31 16 83
badajoz@masanes.com

■ MASANÉS CASTELLÓN

Tel. 630 77 35 90
castellon@masanes.com

■ MASANÉS JEREZ

Tel. 856 81 71 57
jerez@masanes.com

■ MASANÉS MÁLAGA

Tel. 619 48 54 24
malaga@masanes.com

■ MASANÉS VALENCIA

Tel. 961 26 75 41
valencia@masanes.com

■ MASANÉS BARCELONA

Tel. 936 72 48 18
barcelona@masanes.com

■ MASANÉS CÓRDOBA

Tel. 957 38 20 58
cordoba@masanes.com

■ MASANÉS LA RIOJA

Tel. 689 03 75 10
larioja@masanes.com

■ MASANÉS MANRESA

Tel. 936 72 48 18
manresa@masanes.com

■ MASANÉS VALLADOLID

Tel. 681 13 13 12
valladolid@masanes.com

